



# Klimatyzatory dachowe

Opalany gazem  
17-143 kW\*

# YSD/YSH YKD/YKH



THP 03



YKD/YKH

## Voyager™ I

YSD: Nawiew i wlot powietrza skierowane w dół  
YSH: Nawiew i wlot powietrza położone w poziomie

## Voyager™ II

YKD: Nawiew i wlot powietrza skierowane w dół  
YKH: Poziomy-wylot-i-wlot powietrza

## Klasa Voyager™ III

YKD: Nawiew i wlot powietrza skierowane w dół  
YKH: Nawiew i wlot powietrza położone w poziomie

## Korzyści dla klienta

- Wysoka wydajność: minimalne zużycie energii
- Wysoka niezawodność: niskie koszty utrzymania

## Najważniejsze cechy

- Wysoki współczynnik wydajności chłodniczej (COP)
- Regulowana przekładnia pasowa (rozmiary 060 do 250) lub zespół napędowy (rozmiary 275 do 500)
- Przepływ powietrza skierowany w dół lub bok (również możliwość konwersji podczas montażu u klienta dla rozmiarów 060-120)
- Ognioodporne i zmywalne izolowane panele pokryte folią aluminiową w sekcji powietrznej
- Dostęp od jednej strony w celu ułatwienia obsługi
- Palniki gazowe dostosowane do gazu G20, G25 oraz G31 (nierdzewne aluminiowane rury stalowe)

## Opcje

- Starter "miękki" dla zasilania wentylatora układu zasilania
- System oszczędzania energii wentylatora z 2 przemiennikami szybkości 80-100%
- Wężownice skraplacza i/lub parownika pokryte warstwą czarnej żywicy epoksydowej (informacje o rozmiarach u przedstawiciela)
- Napęd o zwiększonej mocy zwiększający rozporządzalne ciśnienie statyczne
- Interfejsy komunikacyjne z systemami nadzorczymi Trane lub innych firm i termostatami
  - TCI-R dla systemów Tracer, Tracker lub Varitrac
  - Wszystkie termostaty mogą być bezpośrednio podłączone do płyty typu ReliaTel™
  - Karta typu LonTalk®
- Wlot świeżego powietrza gwarantujący jakość powietrza i/lub oszczędność energii (chłodzenie swobodne) dzięki:
  - Przesłonom ręcznym (0-25% dla rozmiarów 275 do 500) lub wyposażonym w silniki (0-50% dla rozmiarów 060 do 250)

- Zaawansowanym ekonomizerem wykorzystującym porównawcze sterowanie entalpią
- Wentylatorowi wylotowemu (rozmiary 275 - 500)
- Czujniki CO<sub>2</sub>
- Wysokowydajne zmywalne filtry EU4
- Termostat pożarowy
- Czujnik dymu
- Zdalny przekaźnik awaryjny
- Czujnik zablokowania filtra
- Wyłącznik usterki wentylatora (rozmiary 060 do 120)
- Wyłącznik z bezpiecznikiem

## Wyposażenie dodatkowe

- Ramy dachowe regulowane lub bez możliwości regulacji
- Termostaty elektroniczne (THS 03) i programowalne (THP 03)
- Barometryczna kłapa upustowa

## Układ sterowania

- Ułatwiający rozruch i obsługę mikroprocesorowy układ sterujący zasilany napięciem 24 V

## ReliaTel™

- Wbudowany tryb testowy
- Wyłączniki czasowe zabezpieczające przed zbyt krótkimi cyklami pracy
- Minimalny czas włączenia i wyłączenia sprężarki
- Funkcja dostosowania czasu włączenia sprężarki
- Praca w niskiej temperaturze otoczenia (do -18°C) i zabezpieczenie przed zamrażaniem
- Wejście dla wyłącznika awaryjnego
- Inteligentna procedura awaryjna (wbudowane wartości zadane)
- Zintegrowany układ diagnostyczny
- Wbudowany interfejs konwencjonalnego termostatu (rozmiary 060-250)
- Zdalny włącznik/wyłącznik

\* Dostępne również z czynnikiem chłodniczym R22 dla zastosowań poza Unią Europejską. Szczegółowe informacje można uzyskać w lokalnym biurze handlowym firmy Trane.

## Dane ogólne YSD/YSH Voyager I



### Wielkość urządzenia

		060	072	090	102	120
<b>Wydajność chłodzenia (1)</b>	<b>(kW)</b>	<b>17,3</b>	<b>21,8</b>	<b>24,9</b>	<b>29,6</b>	<b>32,6</b>
Moc wejściowa w trybie chłodzenia (2)	(kW)	5,8	6,3	7,7	10,7	12,3
Współczynnik wydajności w trybie chłodzenia (2)		2,98	3,44	3,22	2,76	2,65
Liczba stopni chłodzenia		1	1	1	2	2
Wydajność na każdy stopień chłodzenia	(%)	100	100	100	40/60	45/55
<b>Wydajność grzewcza (3)</b>	<b>(kW)</b>	<b>24,6</b>	<b>41,3</b>	<b>41,3</b>	<b>51,9</b>	<b>51,9</b>
Wydajność	(%)	93	93	93	93	93
Czynnik chłodniczy		R407C				
Typ sprężarki		Spiralna				
Liczba sprężarek		1	1	1	2	2
Liczba obiegów		1	1	1	2	2
Typ wentylatora wewnętrznego		Odśrodkowy FC z napędem pasowym				
Typ wentylatora zewnętrznego		Osiowy, osadzony bezpośrednio na wale silnika				
Liczba wentylatorów zewnętrznych		1	1	1	1	1
<b>Nominalne natężenie przepływu powietrza</b>	<b>(m³/h)</b>	<b>3400</b>	<b>4080</b>	<b>5100</b>	<b>5780</b>	<b>6800</b>
Rozporządzone ciśnienie statyczne YSD/YSH (4)	(Pa)	350/250	300/250	250/200	275/175	375/200
Maksymalne rozporządzone ciśnienie statyczne YSD/YSH (5)	(Pa)	350/250	375/375	375/375	500/500	450/325
Poziom-mocy-akustycznej (2)	(dB (A))	79	81	81	83	79
Poziom ciśnienia akustycznego (6)	(dB (A))	48	49	49	51	47
Natężenie hałasu w kanale (2)	(dB (A))	71	68	70	78	80
Minimalna temperatura robocza powietrza na zewnątrz	(°C)	-18				
Maksymalna temperatura robocza powietrza na zewnątrz	(°C)	46				
Minimalna temperatura powietrza pobieranego na węzownicy wewnętrznej – tryb chłodzenia	(°C)	18				
Minimalna temperatura powietrza pobieranego na węzownicy wewnętrznej – tryb ogrzewania	(°C)	4				

(1) W warunkach Eurovent: temperatura powietrza wewnątrz 27°C DB/19°C WB i na zewnątrz 35°C

(2) W warunkach Eurovent

(3) Wydajność ogrzewania dla gazu G20

(4) Przy nominalnym natężeniu przepływu powietrza

(5) Przy nominalnym natężeniu przepływu powietrza z napędem nadmiarowym (jeśli jest w wyposażeniu)

(6) W odległości 10 m od urządzenia na wolnej przestrzeni

## Dane wydajności YSD/YSH - tryb chłodzenia

Wielkość urządzenia	Natężenie przepływu powietrza (m³/h)	Temperatura Powietrza (°C)		Temperatura Powietrza na Zewnątrz (°C)				
		DB/WB	25	30	35	40	45	
								24/19
060	3060	24/19	19,0	18,5	17,8	16,5	15,1	
		27/19	19,2	18,7	17,8	16,6	15,2	
		30/19	19,4	18,9	18,2	17,1	15,6	
		33/19	19,8	19,4	18,8	18,0	17,1	
	3400	24/19	19,2	18,8	18,1	16,9	15,4	
		27/19	19,4	19,0	18,2	17,0	15,6	
		30/19	19,7	19,3	18,6	17,5	16,4	
		33/19	20,0	19,8	19,3	18,7	17,8	
	4080	24/19	19,4	19,2	18,5	17,5	16,1	
		27/19	19,7	19,4	18,7	17,8	16,5	
		30/19	20,1	19,8	19,1	18,5	17,6	
		33/19	20,5	20,4	19,9	19,5	18,7	
072	3670	24/19	24,5	23,7	22,7	21,3	19,5	
		27/19	24,7	23,9	22,7	21,3	19,6	
		30/19	24,9	24,1	23,0	21,7	20,2	
		33/19	25,4	24,6	23,8	22,8	21,7	
	4080	24/19	24,8	24,1	23,0	21,7	20,0	
		27/19	25,0	24,2	23,2	21,8	20,1	
		30/19	25,3	24,5	23,5	22,3	20,9	
		33/19	25,8	25,2	24,4	23,5	22,4	
	4900	24/19	25,2	24,5	23,6	22,4	20,8	
		27/19	25,5	24,8	23,8	22,5	21,0	
		30/19	25,9	25,2	24,3	23,3	22,2	
		33/19	26,5	26,0	25,3	24,4	23,4	
090	4590	24/19	27,5	27,0	26,1	24,6	22,3	
		27/19	27,9	27,3	26,3	24,6	22,4	
		30/19	28,3	27,6	26,7	25,2	23,2	
		33/19	28,8	28,1	27,5	26,5	25,1	
	5100	24/19	27,7	27,4	26,4	25,0	22,9	
		27/19	28,1	27,7	26,7	25,2	23,1	
		30/19	28,5	28,2	27,2	25,8	24,3	
		33/19	29,0	28,5	28,0	27,2	25,9	
	6120	24/19	27,9	27,7	26,9	25,7	23,8	
		27/19	28,3	28,1	27,2	26,0	24,2	
		30/19	28,7	28,6	27,8	26,9	25,6	
		33/19	29,2	29,3	28,7	27,9	26,9	
102	5200	24/19	33,0	31,8	30,0	27,7	25,0	
		27/19	33,3	32,1	30,4	28,1	25,5	
		30/19	33,8	32,6	30,8	29,0	26,8	
		33/19	34,3	33,5	32,2	30,8	29,0	
	5780	24/19	33,3	32,3	30,7	28,4	25,7	
		27/19	33,8	32,7	31,1	28,9	26,3	
		30/19	34,3	33,3	31,8	30,1	28,0	
		33/19	34,9	34,2	33,2	31,8	30,2	
	6940	24/19	33,9	32,9	31,5	29,4	26,8	
		27/19	34,5	33,5	32,1	30,0	27,7	
		30/19	35,1	34,1	33,0	31,5	29,8	
		33/19	36,0	35,2	34,3	33,1	31,6	
120	6120	24/19	36,3	35,3	33,8	31,6	28,9	
		27/19	36,8	35,8	34,2	32,1	29,4	
		30/19	37,4	36,3	34,8	32,9	31,0	
		33/19	37,7	37,2	36,4	35,1	33,6	
	6800	24/19	36,7	35,9	34,4	32,5	29,7	
		27/19	37,3	36,4	34,9	33,0	30,4	
		30/19	37,9	37,1	35,5	34,1	32,4	
		33/19	38,4	38,3	37,1	36,0	34,7	
	8160	24/19	37,2	36,5	35,2	33,5	31,1	
		27/19	37,9	37,1	35,9	34,2	31,7	
		30/19	38,6	37,9	36,8	35,7	34,3	
		33/19	39,5	38,9	38,3	37,4	36,1	

## Dane ogólne YKD/YKH Voyager II



### Wielkość urządzenia

**155**
**175**
**200**
**250**

		<b>155</b>	<b>175</b>	<b>200</b>	<b>250</b>
<b>Wydajność chłodzenia (1)</b>	<b>(kW)</b>	<b>42,4</b>	<b>48,1</b>	<b>57,8</b>	<b>62,0</b>
Moc wejściowa w trybie chłodzenia (2)	(kW)	14,5	17,6	21,4	20,7
Współczynnik wydajności w trybie chłodzenia (2)		2,92	2,73	2,74	3,00
Liczba stopni chłodzenia		2	2	2	2
Wydajność na każdy stopień chłodzenia	(%)	60/40	70/30	50/50	50/50
<b>Wydajność grzewcza (3)</b>	<b>(kW)</b>	<b>69,3</b>	<b>69,3</b>	<b>69,3</b>	<b>69,3</b>
Wydajność	(%)	90	90	90	90
Czynnik chłodniczy		R407C			
Typ sprężarki		Spiralna	Spiralna	Spiralna	Spiralna
Liczba sprężarek		2	2	2	2
Liczba obiegów		2	2	2	2
Typ wentylatora wewnętrznego		Odśrodkowy FC z napędem pasowym			
Typ wentylatora zewnętrznego		Osiowy, osadzony bezpośrednio na wale silnika			
Liczba wentylatorów zewnętrznych		2	2	2	2
<b>Nominalne natężenie przepływu powietrza</b>	<b>(m³/h)</b>	<b>8500</b>	<b>9850</b>	<b>11210</b>	<b>14100</b>
Rozporządzalne ciśnienie statyczne YKD (4)	(Pa)	150	75	175	75
Maksymalne rozporządzalne ciśnienie statyczne YKD (5)	(Pa)	350	375	450	375
Poziom-mocy-akustycznej (2)	(dB (A))	86	86	89	90
Poziom ciśnienia akustycznego (6)	(dB (A))	54	54	57	58
Natężenie hałasu w kanale (2)	(dB (A))	74	77	77	82
Minimalna temperatura robocza powietrza na zewnątrz - tryb chłodzenia	(°C)	-18			
Maksymalna temperatura robocza powietrza na zewnątrz - tryb chłodzenia	(°C)	46			
Minimalna temperatura powietrza pobieranego na wężownicy wewnętrznej - tryb chłodzenia	(°C)	18			
Minimalna temperatura powietrza pobieranego na palniku - tryb ogrzewania	(°C)	5			

(1) W warunkach Eurovent: temperatura powietrza wewnątrz 27°C DB/19°C WB i na zewnątrz 35°C

(2) W warunkach Eurovent

(3) Wydajność ogrzewania dla gazu G20

(4) Przy nominalnym natężeniu przepływu powietrza

(5) Przy nominalnym natężeniu przepływu powietrza z napędem nadmiarowym (jeśli jest w wyposażeniu)

(6) W odległości 10 m od urządzenia na wolnej przestrzeni

## Dane wydajności YKD/YKH - tryb chłodzenia

Wielkość urządzenia	Natężenie przepływu powietrza (m³/h)	Temperatura Powietrza (°C)	Temperatura Powietrza na Zewnątrz (°C)					
		DB/WB	25	30	35	40	45	
155	7650	24/19	47,3	45,2	43,1	40,7	38,1	
		27/19	47,5	45,3	43,1	40,8	38,1	
		30/19	47,5	45,4	43,3	39,3	38,5	
		33/19	48,0	46,1	44,2	42,2	40,2	
	8500	24/19	47,9	45,9	43,9	41,5	38,9	
		27/19	48,2	46,1	44,0	41,6	39,0	
		30/19	49,7	46,3	42,9	42,0	39,7	
		33/19	49,1	47,3	45,5	43,6	41,6	
		10200	24/19	49,2	47,1	45,0	42,7	40,1
			27/19	49,6	47,4	45,2	42,9	40,3
			30/19	48,0	46,9	45,8	43,7	41,4
			33/19	50,7	49,1	47,5	45,7	43,7
175	8860	24/19	55,1	52,2	49,3	46,0	42,5	
		27/19	55,3	52,3	49,3	46,0	42,5	
		30/19	55,4	52,4	49,4	46,2	42,8	
		33/19	55,6	53,0	50,4	48,0	45,4	
	9850	24/19	57,3	53,9	50,5	47,2	43,6	
		27/19	56,3	53,4	50,5	47,3	43,6	
		30/19	56,5	53,6	50,7	47,6	44,2	
		33/19	56,6	54,5	52,4	50,0	47,4	
		11830	24/19	57,4	54,8	52,2	49,0	45,3
			27/19	57,6	55,0	52,4	49,0	45,4
			30/19	58,0	55,4	52,8	49,5	46,8
			33/19	59,0	57,1	55,2	53,0	50,5
200	10090	24/19	64,6	61,4	58,2	54,6	50,6	
		27/19	64,7	61,5	58,3	54,7	50,7	
		30/19	64,7	61,6	58,5	54,9	51,2	
		33/19	64,1	61,7	59,3	56,6	53,7	
	11210	24/19	65,5	62,5	59,5	55,9	51,9	
		27/19	65,6	62,6	59,6	55,9	52,0	
		30/19	65,9	62,9	59,9	56,4	51,7	
		33/19	65,9	63,7	61,5	58,8	56,0	
		13450	24/19	66,7	64,0	61,3	57,9	53,8
			27/19	67,1	64,3	61,5	58,0	54,0
			30/19	67,7	64,9	62,1	58,4	55,3
			33/19	68,7	66,6	64,5	62,1	59,3
250	12690	24/19	70,7	67,2	63,7	59,7	55,4	
		27/19	71,0	67,4	63,8	59,8	55,6	
		30/19	71,2	67,8	64,4	60,3	57,1	
		33/19	72,7	70,2	67,7	64,9	61,9	
	14100	24/19	71,7	68,3	64,9	60,9	56,6	
		27/19	72,0	68,5	65,0	61,1	56,8	
		30/19	72,7	69,2	65,7	62,6	59,4	
		33/19	74,5	72,1	69,7	67,0	64,1	
		16920	24/19	73,2	69,9	66,6	62,8	58,4
			27/19	73,5	70,2	66,9	63,1	59,0
			30/19	74,1	71,5	68,9	66,1	62,9
			33/19	77,3	75,0	72,7	70,1	67,2

## Dane ogólne YKD/YKH Voyager III



### Wielkość urządzenia

**275**
**300**
**350**
**400**
**500**

<b>Wydajność chłodzenia (1)</b>	<b>(kW)</b>	<b>81,5</b>	<b>88,6</b>	<b>99,1</b>	<b>126,2</b>	<b>143,1</b>
Moc wejściowa w trybie chłodzenia (2)	(kW)	24,5	28,1	32,0	42,0	49,8
Współczynnik wydajności w trybie chłodzenia		3,33	3,15	3,10	3,00	2,87
Liczba stopni chłodzenia		2	2	2	3	3
Wydajność na każdy stopień chłodzenia	(%)	40/60	50/50	50/50	33/33/33	33/33/33
<b>Wydajność grzewcza – niska moc (3)</b>	<b>(kW)</b>	<b>69,3</b>	<b>69,3</b>	<b>69,3</b>	<b>77,4</b>	<b>77,4</b>
<b>Wydajność grzewcza – wysoka moc (3)</b>	<b>(kW)</b>	<b>117,5</b>	<b>117,5</b>	<b>117,5</b>	<b>154,8</b>	<b>154,8</b>
Wydajność	(%)	90	90	90	91	91
Czynnik chłodniczy		R407C				
Typ sprężarki		Spiralna				
Liczba sprężarek		2	2	2	3	3
Liczba obiegów		1	1	1	2	2
Typ wentylatora wewnętrznego		Odśrodkowy FC z napędem pasowym				
Typ wentylatora zewnętrznego		Osiowy, osadzony bezpośrednio na wale silnika				
Liczba wentylatorów zewnętrznych		3	3	3	4	4
<b>Nominalne natężenie przepływu powietrza</b>	<b>(m<sup>3</sup>/h)</b>	<b>13600</b>	<b>15300</b>	<b>17000</b>	<b>20400</b>	<b>24600</b>
Maksymalne rozporządzalne ciśnienie statyczne (4)	(Pa)	525	520	465	590	590
Poziom-mocy-akustycznej (2)	(dB (A))	89	89	94	96	96
Ciśnienie akustyczne (5)	(dB (A))	57	57	62	64	64
Natężenie hałasu w kanale (2)	(dB (A))	83	84	85	87	87
Minimalna temperatura robocza powietrza na zewnątrz - tryb chłodzenia	(°C)	-18				
Maksymalna temperatura robocza powietrza na zewnątrz - tryb chłodzenia	(°C)	46				
Minimalna temperatura powietrza pobieranego na węzownicy wewnętrznej - tryb chłodzenia	(°C)	18				
Minimalna temperatura powietrza pobieranego na palniku - tryb ogrzewania	(°C)	5				

(1) W warunkach Eurovent: temperatura powietrza wewnątrz 27°C DB/19°C WB i na zewnątrz 35°C

(2) W warunkach Eurovent

(3) Wydajność ogrzewania dla gazu G20

(4) Przy nominalnym natężeniu przepływu powietrza

(5) W odległości 10 m od urządzenia na wolnej przestrzeni

## Dane wydajności YKD/YKH - tryb chłodzenia

Wielkość urządzenia	Natężenie przepływu powietrza (m³/h)	Temperatura Powietrza (°C)		Temperatura Powietrza na Zewnątrz (°C)				
		DB/WB	25	30	35	40	45	
								24/19
		24/19	84,4	81,3	78,0	74,5	70,7	
		27/19	84,6	81,5	78,2	74,7	71,0	
	10880	30/19	85,3	82,2	79,0	75,6	71,9	
		33/19	85,5	82,5	79,3	75,9	72,3	
		24/19	88,0	84,7	81,1	77,4	73,4	
		27/19	88,3	85,0	81,5	77,7	73,8	
275	13600	30/19	89,5	86,3	82,8	79,1	75,5	
		33/19	90,0	86,9	83,5	80,0	76,0	
		24/19	90,9	87,4	83,6	79,5	75,3	
		27/19	91,4	87,9	84,1	80,1	75,9	
	17680	30/19	93,9	90,6	87,1	83,4	79,5	
		33/19	95,1	92,2	89,0	85,6	82,0	
		24/19	91,9	88,6	84,9	81,1	77,0	
		27/19	92,2	88,8	85,2	81,4	77,4	
	12240	30/19	92,9	89,6	86,1	82,3	78,4	
		33/19	93,2	89,9	86,4	82,7	78,9	
		24/19	95,6	92,0	88,1	84,0	79,6	
		27/19	96,0	92,4	88,5	84,4	80,1	
300	15300	30/19	97,3	93,8	89,7	86,0	82,0	
		33/19	97,9	94,4	90,8	87,0	82,7	
		24/19	98,4	94,5	90,3	85,9	81,3	
		27/19	98,9	95,0	90,9	86,6	82,0	
	19890	30/19	101,6	98,0	94,2	90,1	85,8	
		33/19	103,0	99,8	96,3	92,6	88,6	
		24/19	104,4	100,4	96,2	91,7	87,0	
		27/19	104,7	100,7	96,4	92,0	87,3	
	13600	30/19	105,8	101,8	97,6	93,3	88,7	
		33/19	106,2	102,3	98,2	93,9	89,5	
		24/19	108,0	103,7	99,1	94,3	89,3	
		27/19	108,3	104,1	99,6	94,8	89,8	
350	17000	30/19	109,9	106,0	101,8	97,5	92,9	
		33/19	111,3	107,3	102,7	98,8	-	
		24/19	110,2	105,6	100,7	95,7	90,4	
		27/19	110,9	106,4	101,6	96,6	91,4	
	22100	30/19	115,0	110,7	106,2	101,4	96,5	
		33/19	117,8	113,9	109,7	105,3	-	
		24/19	132,6	127,3	121,6	115,6	109,4	
		27/19	133,0	127,7	122,1	116,0	109,8	
	16320	30/19	134,4	129,1	123,6	117,7	111,5	
		33/19	135,0	129,8	124,3	118,6	112,6	
		24/19	137,6	131,9	125,8	119,5	112,8	
		27/19	138,1	132,4	126,4	120,1	113,6	
400	20400	30/19	140,3	134,8	128,8	123,0	116,8	
		33/19	141,8	136,4	130,6	124,0	118,6	
		24/19	140,9	134,8	128,4	121,7	114,6	
		27/19	141,9	135,9	129,6	122,9	116,0	
	26520	30/19	146,6	140,9	134,9	128,6	122,1	
		33/19	149,6	144,4	138,8	133,0	126,9	
		24/19	153,2	146,9	140,2	133,2	125,9	
		27/19	153,6	147,3	140,7	133,8	126,5	
	19680	30/19	155,6	149,4	142,8	136,0	-	
		33/19	156,5	150,4	144,0	137,3	-	
		24/19	157,6	150,8	143,7	136,3	-	
		27/19	158,3	151,7	144,6	137,3	129,6	
500	24600	30/19	161,4	155,3	148,7	141,9	-	
		33/19	163,6	156,7	150,8	144,6	-	
		24/19	159,1	151,9	144,4	136,6	-	
		27/19	160,6	153,5	146,1	138,4	-	
	31980	30/19	167,5	160,8	153,7	146,3	-	
		33/19	172,6	166,3	159,7	152,8	-	

## Wymiary, ciężar i prześwity

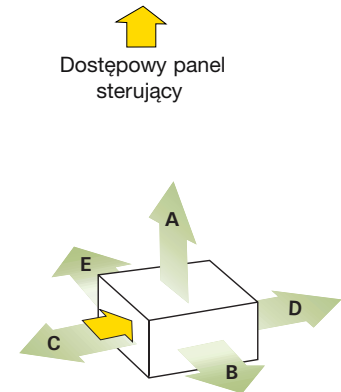
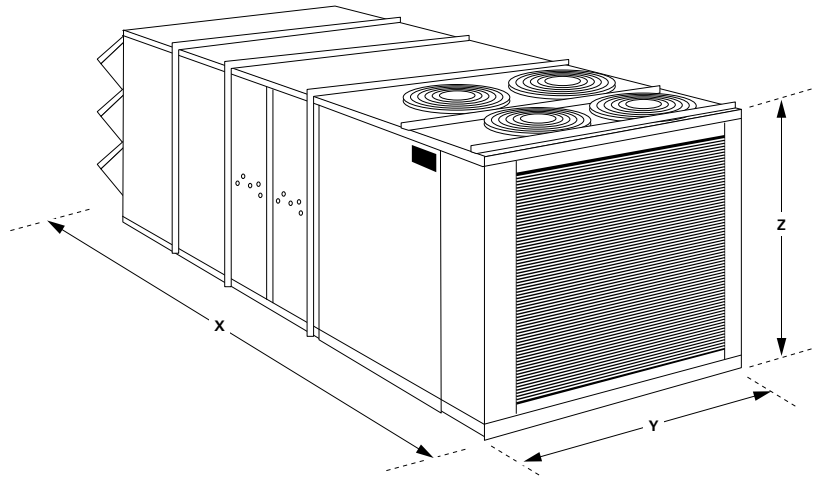

Wielkość urządzenia	Wymiary (mm)			Ciężar (1)		Minimalne prześwity (mm)				
	X	Y	Z	Ciężar podczas transportu (kg)	Ciężar podczas eksploatacji (kg)	A	B	C	D	E
YSD/YSH 060	1775	1124	921	285	260	1829	1219	914	914	914
YSD/YSH 072	2251	1353	1038	390	350	1829	1219	914	914	914
YSD/YSH 090	2251	1353	1038	458	419	1829	1219	914	914	914
YSD/YSH 102	2251	1353	1190	474	434	1829	1219	914	914	914
YSD/YSH 120	2251	1353	1190	520	481	1829	1219	914	914	914
YKD/YKH 155	2726	1811	1273	685/700	698	1900	1800	1220	1000	1300
YKD/YKH 175	2726	1811	1273	740/755	735	1900	1800	1220	1000	1300
YKD/YKH 200	3107	2167	1372	955/975	920	1900	1800	1220	1000	1300
YKD/YKH 250	3107	2167	1372	1005/1025	946	1900	1800	1220	1000	1300
YKD/YKH 275 L	4580	2302	1821	1756	1656	1900	2440	1220	1220	1830
YKD/YKH 275 H	5285	2302	1821	1940/1969	1820/1849	1900	2440	1220	1220	1830
YKD/YKH 300 L	4580	2302	1821	1792	1692	1900	2440	1220	1220	1830
YKD/YKH 300 H	5285	2302	1821	1976/1999	11856/1879	1900	2440	1220	1220	1830
YKD/YKH 350 L	4580	2302	1821	1931	1731	1900	2440	1220	1220	1830
YKD/YKH 350 H	5285	2302	1821	2015/2037	1895/1917	1900	2440	1220	1220	1830
YKD/YKH 400 L	5917	2302	1988	2301/2313	2161/2173	1900	2440	1220	1220	1830
YKD/YKH 400 H	5917	2302	1988	2356/2369	2216/2229	1900	2440	1220	1220	1830
YKD/YKH 500 L	5917	2302	1988	2379/2390	2239/2250	1900	2440	1220	1220	1830
YKD/YKH 500 H	5917	2302	1988	2433/2447	2293/2307	1900	2440	1220	1220	1830

(1) Dla urządzeń standardowych, bez wyposażenia dodatkowego lub opcji

## Dane elektryczne

Rozmiar urządzenia		YSD/YSH	YSD/YSH	YSD/YSH	YSD/YSH	YSD/YSH	YKD/YKH	YKD/YKH	YKD/YKH	YKD/YKH
		060	072	090	102	120	155	175	200	250
Zasilanie elektryczne	(V/F/Hz)	400/3/50								
Maksymalne natężenie prądu	(A)	18	24	26	28	31	33	39	41	43
Rozruchowe natężenia prądu	(A)	79	103	110	91	93	136	141	144	145
Maksymalna zalecana wielkość bezpiecznika (AM) (1)	(A)	32	32	40	40	40	50	50	50	63

Wielkość urządzenia		YKD/YKH	YKD/YKH	YKD/YKH	YKD/YKH	YKD/YKH
		275	300	350	400	500
Zasilanie elektryczne	(V/F/Hz)	400/3/50				
Maksymalne natężenie prądu	(A)	74,0	83,0	89,0	111,0	129,0
Rozruchowe natężenia prądu	(A)	222	231	237	259	276

(1) Dla urządzeń standardowych, bez wyposażenia dodatkowego lub opcji